

Manual de la Estampadora para tazas.

Modelo No.: MP-70AA/BA/CA LMP-10C

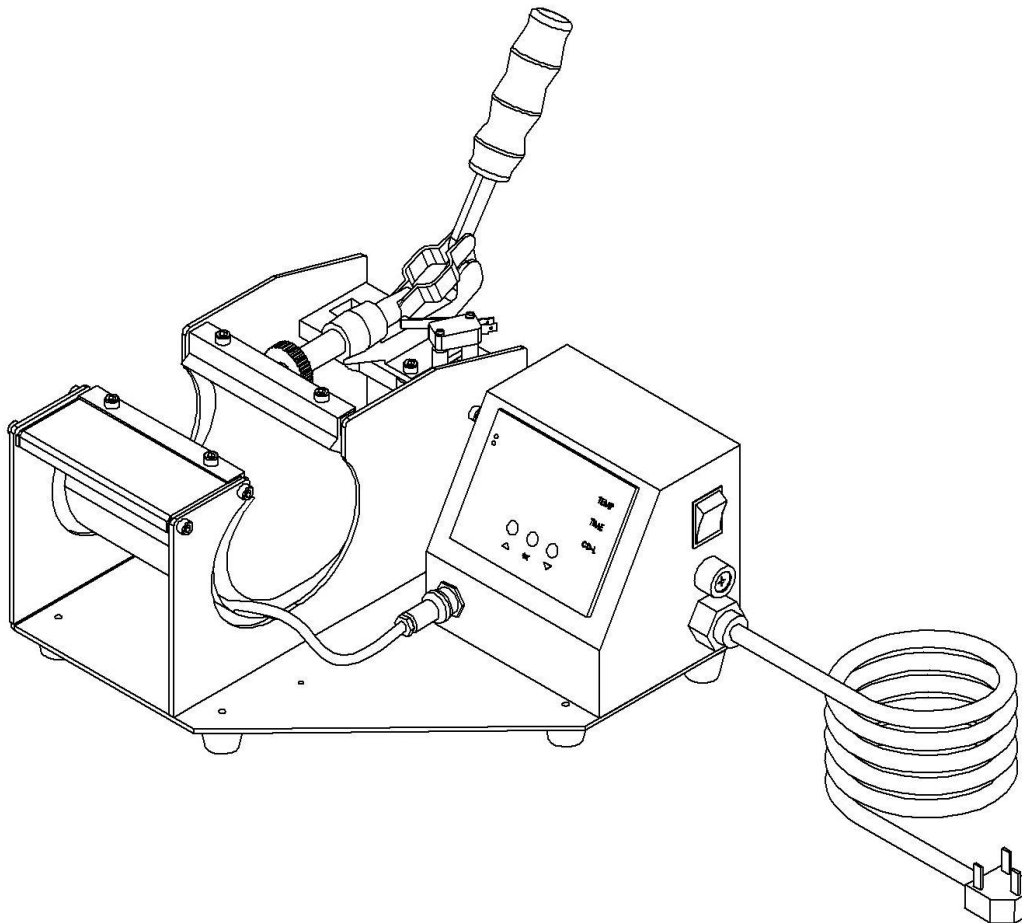

indice

I. Plano	2
II. Parámetros técnicos	2
III. Proceso operativo	3-4
IV. Mantenimiento	5
V. Problemas en el estampado	5
VI. Diagrama del circuito	6
VII. Vista del despiece	7

I. Plano

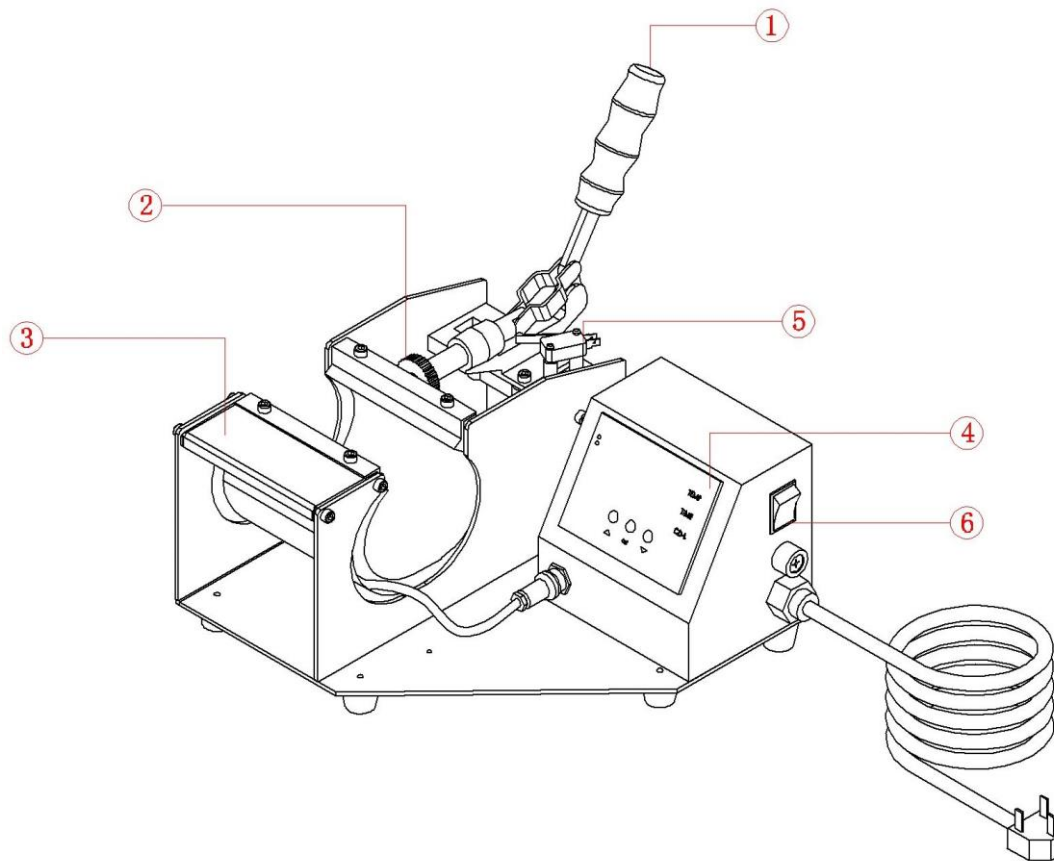

- ① grip de la manija ② ajuste de presión ③ calentador de taza ④ control Digital
- ⑤ interruptor ⑥ encendido

Cable: Si el cable de alimentación se daña solo puede ser reparado por el servicio técnico especializado.

II. Parámetros Técnicos







1. Modelo No.: MP-70C70AA/BA/CA LMP-10C
2. Dimensiones: 310*290*150mm
3. Tamaño del calentador de taza: Diam.6-7.5cm for 6oz,9oz,10oz etc Mug
Diam.7.5-9.0cm for 11oz,15oz etc Mug
4. Area de impresión máxima: ϕ 100*120mm
5. Voltaje: 220V/1Fase; 110V/1Fase
6. Potencia: 0.3KW
7. Uso recomendado: 30~280s; 180~200°C
Rango de tiempo: 0~999s
Temperatura máxima: 225 C°

8. Tamaño del embalaje: 41*39*33cm

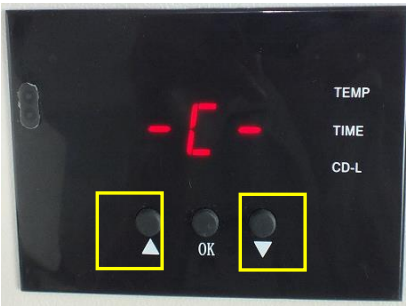
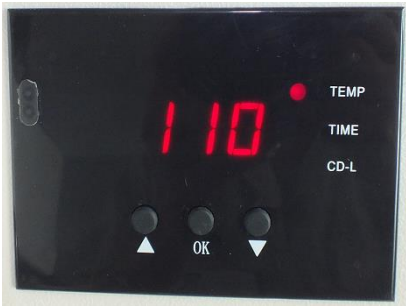





9. Peso bruto: 4.75kg/4.85kg/5kg

III. Proceso operativo

1. Establecer la temperatura requerida

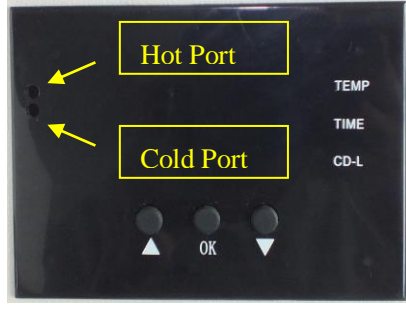
		
Encender la máquina, se enciende la luz de temperatura y el display muestra:  .	Apretar el botón de  ,  la luz se enciende la C es grados Celsius. Presionar las flechas "△" o "▽" para seleccionar "°C" or "°F" (Fahrenheit) según su preferencia.	Apretar el botón,  la luz de la temperatura está encendida  . Seleccionar con las flechas la temperatura según los diferentes materiales del papel de estampado. (Normalmente entre 180°C~200°C)

2. Establecer el tiempo requerido

		
Apretar el botón  luego de setear la temperatura, la luz de tiempo estará encendida  . Seleccionar con las flechas el tiempo requerido según los materiales a transferir.	Apretar el botón  luego de establecer el tiempo, el display muestra que la temperatura aumenta y "CD-L" muestra la cuenta regresiva de tiempo durante el estampado.	Nota: hay dos pequeños puertos en el frente del display digital. Si la temperatura real es mas baja que la que muestra el control digita se puede ajustar, en el sentido de las agujas del reloj para elevar la temperatura, y en sentido contrario a las agujas del reloj para reducirla.

3. Métodos de impresión.

Paso 1: Verificar que la máquina esté enchufada. Ubicar la taza y el papel con la estampa con la imagen hacia abajo, ajustar y encender.

Usar cinta resistente al calor para pegar el papel de la transferencia, y asegurarse que esté fijo.

Paso 2: Ajustar la temperatura y el tiempo deseado. La temperatura comienza a subir.

Paso 3: Cuando la temperatura comienza a subir, suena la alarma, ajustar la manija (la alarma cesa) y comienza el estampado.

Paso 4: comienza la cuenta regresiva en el display, cuando el tiempo finaliza retirar la taza y el trabajo ha finalizado.

5. Recomendaciones

Taza cerámica: temperatura: 180°C Tiempo:: 150 segundos.

V. Mantenimiento.

1. Si nada ocurre al encender la máquina.

- 1). Verificar la conexión del enchufe.
- 2). Revisar el interruptor o el control digital.
- 3). Revisar el fusor.
- 4). Si la luz de encendido está encendida, pero nada aparece en el display revisar el cable del transformador. Si está flojo corregir la conexión. Si la conexión es correcta indica que el transformador está dañado.

2. La pantalla digital funciona bien pero no aumenta la temperatura.

- 1). Revisar la termo cupla, si está flojo el display indicará 255°C en la máquina sonará un beep.
- 2). Verificar que la luz indicadora esté funcionando de no ser así el control digital está dañado.
- 3). Si a pesar de haberlo reparado el calentador no funciona, verificar si está dañado o si el cable de conexión está flojo.

3. Si la pantalla en el display indica 255°C al encender la máquina.

- 1). Revisar si la termo cupla está floja.
- 2). Si no está floja, pero indica 255°C, está dañada.

4. La máquina caliente de 0~180°C, pero en el display salta a 200°C o 300°C repentinamente o si el indicador muestra saltos irregulares.

- 1). Revisar si la termo cupla del calentador de taza hace contacto.
- 2). Si la termo cupla no es el problema, el controlador digital está roto y debe ser reemplazado.

5. La temperatura está fuera de control: Esta puesta en 180°C, pero en realidad es superior a 200°C.

- 1). El relay está roto y debe ser reemplazado.
- 2). O el controlador digital está roto, y debe reemplazarse.

6. La temperatura o el tiempo son anormales al reemplazar el calentador de taza.

- 1). Resetear manualmente la temperatura y el tiempo.

7. Otras recomendaciones:

- 1). Para prolongar la vida útil de la máquina, agregarle aceite lubricante periódicamente en las juntas.
- 2). Para lograr una buena estampa proteger el calentador tanto cuando está en uso, como cuando no está funcionando.
- 3). Mantener la máquina en ambientes libres de humedad.
- 4). El calentador de tazas tiene una vida útil, deberá reemplazarse luego de 700 estampas. Si utiliza nuestro calentador grado A deberá reemplazarse luego de 2000 estampas.
- 5). Si no es capaz de solucionar los problemas en los componentes eléctricos de la máquina, contacte a su proveedor y consiga ayuda técnica.

IV. Problemas en el estampado.

1. Si los colores son pálidos: la temperatura es baja, o la presión es incorrecta, o no es suficiente el tiempo.
2. Si el color es muy marrón o el papel de la transferencia está quemado. Reducir la temperatura.
2. Si la estampa es difusa (no son claros los límites de la imagen) el tiempo de estampado es mayor al requerido.
3. Si los colores difieren, aún en parte de la estampa: no es suficiente presión, o no es suficiente el tiempo del estampado o bien el papel de la transferencia es de baja calidad.
4. Si el papel de la transferencia se pega al objeto luego de estampar, la temperatura es muy alta o la tinta es de baja calidad.

VI. Diagrama del circuito.

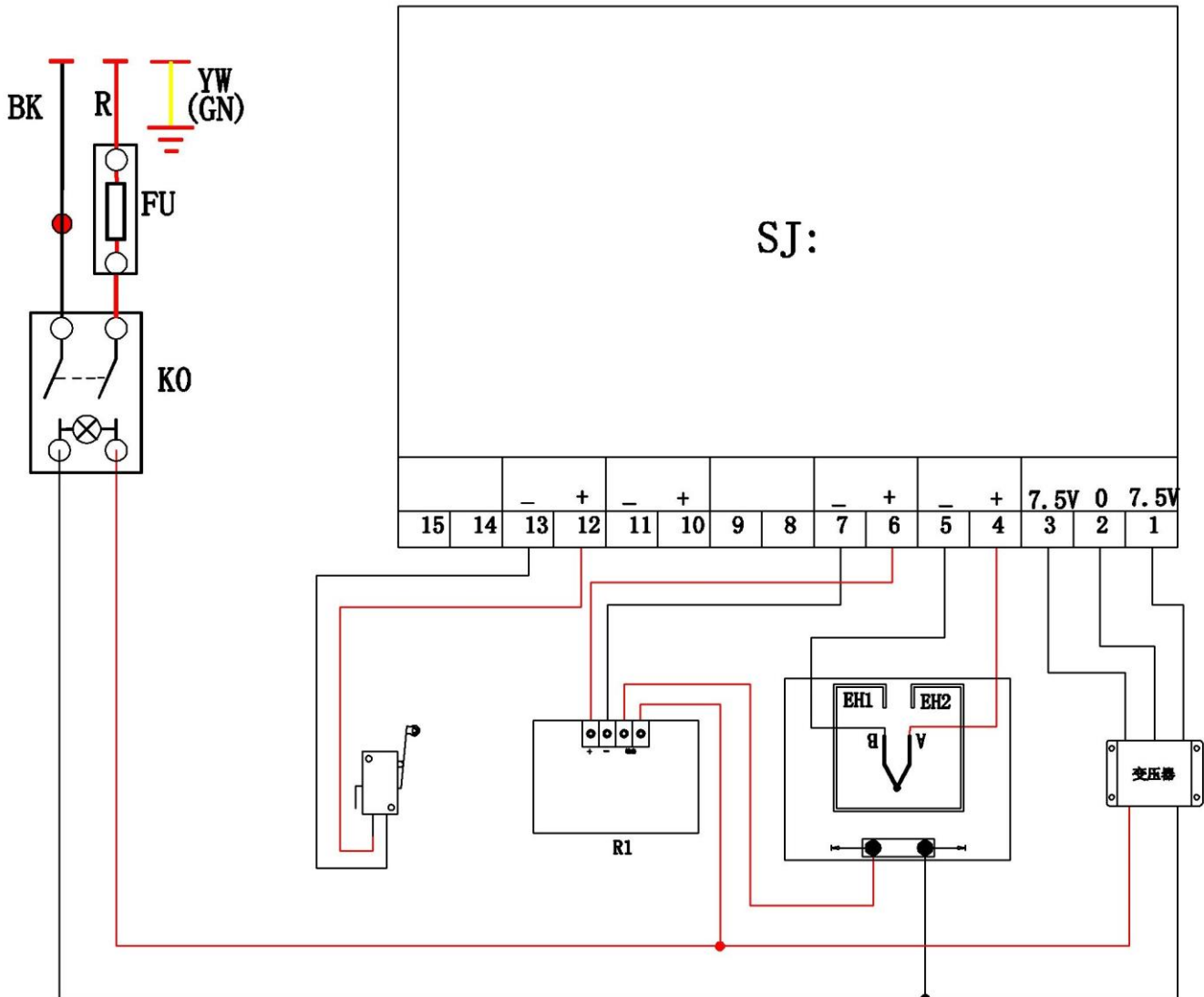

K₀: Power Switch
SJ: Digital Controller

FU: Fuse
R1: Relay

T: Transformer

EH₁, EH₂: Heating Pipe

VII. Vista del despiece.

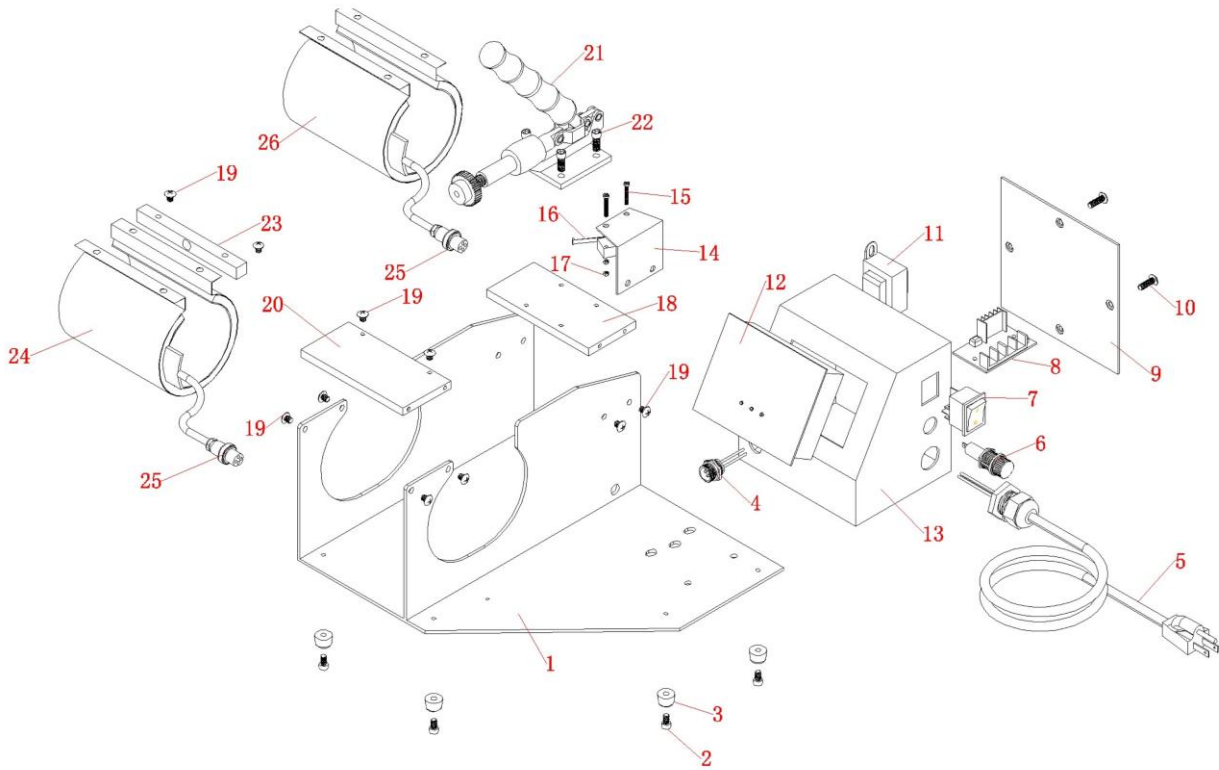

Serial No.	Part Name	Qty
1	Machine Base	1
2	Screw	5
3	Rubber Foot	5
4	Female Socket	1
5	Power Cord	1
6	Fuse	1
7	Power Switch	1
8	Solid State Relay	1
9	Electrical Case Cover	1
10	Screw	4
11	Transformer	1
12	GY-04 Digital Controller	1
13	Electrical Case	1

14	Limit Switch Cover	1
15	Screw	2
16	Limit Switch	1
17	Nut	4
18	Connect Board	1
19	Screw	12
20	Adapter Plate	1
21	Handle Bar Grip	1
22	Hex Head Screw	4
23	Heater Fixing Connector	1
24	Small Mug Heater	1
25	Male Socket	1
26	Big Mug Heater	1